

Městská část Praha 5

se sídlem: náměstí 14. října 1381/4, Praha, Smíchov, 150 22, IČ 063631, DIČ: CZ00063631, bankovní spojení: česká spořitelna, a.s., č.ú. 69024-2000857329/0800, zastoupena starostou MUDr. Radkem Klímou

jako vlastník níže uvedené budovy předkládá

PROHLÁŠENÍ VLASTNÍKA BUDOVY

dle zákona č.72/1994 Sb. v platném znění

Obsah:

- Čl. I. Určení budovy a pozemku
- Čl. II. Vymezení jednotek v budově
- Čl. III. Určení společných částí budovy
- Čl. IV. Úprava práv k pozemku
- Čl. V. Práva a závazky týkající se budovy
- Čl. VI. Pravidla pro hospodaření domu
- Čl. VII. Pravidla pro správu společných částí domu
- Čl. VIII. Povinnosti správce
- Čl. IX. Závěrečná ustanovení

Přílohy:

- Přehled jednotek v budově
- Půdorysy (schémata) všech podlaží

Čl. I.

Určení budovy a pozemku

Hlavní město Praha je na základě ustanovení § 3 zákona č. 172/1991 Sb., ve znění pozdějších předpisů vlastníkem majetku, který je popsán v čl.1. tohoto prohlášení. Městské části Praha 5 je v souladu s ustanovením § 19 odst. 1) zákona č. 131/2000 Sb., o hlavním městě Praze, svěřen do správy majetek hlavního města Prahy, který jest podrobně popsán v čl. 1 a 2. tohoto prohlášení a který byl hlavním městem Prahou svěřen do hospodaření Městské části Praha 5. Ke svěření do hospodaření došlo v souladu s ustanovením § 8, odst. 2), písm. a) zákona č. 418/1990 Sb., o hlavním městě Praze, ve znění pozdějších změn, za použití Statutu hlavního města Prahy ve znění platném ke dni 12. listopadu 2000 a v souladu s ustanovením čl. 3. odst. 1) Vyhlášky hlavního města Prahy č. 23/1994 o hospodaření s majetkem hlavního města Prahy. Městská část Praha 5 podle zákona č. 131/2000 Sb., o hlavním městě Praze, nakládá se svěřeným majetkem a vykonává práva a povinnosti vlastníka ve vztahu ke svěřenému majetku, který jest podrobně popsán v čl. 1 a 2. tohoto prohlášení.

Městská část Praha 5 se sídlem: náměstí 14. října 1381/4, Praha, Smíchov, 150 22, IČ 063631, DIČ: CZ00063631 je tedy vlastníkem budovy č. popisné 493 v katastrálním území Košíře, obec Praha. Uvedená budova je vystavěna na parcele č. 811 zastavěná plocha a nádvoří, k.ú. Košíře, obec Praha a je podle zápisu na listu vlastnictví č. 954 pro obec Praha k.ú. Košíře ve vlastnictví, vzhledem k prvnímu odstavci tohoto článku, Městské části Praha 5 se sídlem: náměstí 14. října 1381/4, Praha, Smíchov, 150 22, IČ063631, DIČ: CZ0063631.

Uvedená budova se nachází v Praze – Košířích, Vrchlického ulici s bytovými jednotkami a nebytovými prostory. Budova je zapsána v katastru nemovitostí u Katastrálního úřadu pro Hlavní město Prahu – KP Praha pro obec Praha k.ú. Košíře na listu vlastnictví č. 954, jako objekt k bydlení.

Čl. II.

Vymezení jednotek v budově

Vlastník prohlašuje, že vymezuje v budově tyto jednotky podle zákona č. 72/1994 Sb. v platném znění takto: Jednotka je vždy ohraničena vnitřní stranou obvodových zdí, vstupními dveřmi a vnitřní stranou vnějších oken. Popis jednotek č. 493/1-493/903 v budově č. popisné 493 na parcele č. 811, k.ú. Košíře, obec Praha:

Seznam jednotek v budově

| č. popisné/č. jednotky | druh jednotky | podlaží | celková podlah. plocha v m ² | spoluovlastnický podíl |
|------------------------|----------------------------------|---------|---|------------------------|
| 493/901 | nebyt.prostor-jiný nebyt.prostor | 1NP | 26,2 | 262/17982 |
| 493/1 | byt | 1NP | 36,6 | 366/17982 |
| 493/2 | byt | 1NP | 48,6 | 486/17982 |
| 493/3 | byt | 1NP | 32,3 | 323/17982 |
| 493/4 | byt | 2NP | 37,1 | 371/17982 |
| 493/5 | byt | 2NP | 49,1 | 491/17982 |
| 493/6 | byt | 2NP | 35,4 | 354/17982 |
| 493/7 | byt | 2NP | 26,7 | 267/17982 |
| 493/8 | byt | 3NP | 38,1 | 381/17982 |
| 493/9 | byt | 3NP | 49,1 | 491/17982 |
| 493/10 | byt | 3NP | 35,7 | 357/17982 |
| 493/11 | byt | 3NP | 27,2 | 272/17982 |
| 493/12 | byt | 4NP | 39,6 | 396/17982 |
| 493/13 | byt | 4NP | 50,3 | 503/17982 |
| 493/14 | byt | 4NP | 66,2 | 662/17982 |
| 493/15 | byt | 5NP | 38,8 | 388/17982 |
| 493/16 | byt | 5NP | 50,3 | 503/17982 |
| 493/17 | byt | 5NP | 37,4 | 374/17982 |
| 493/18 | byt | 5NP | 28,3 | 283/17982 |
| 493/902 | nebyt.prostor-jiný nebyt.prostor | 6NP | 186,6 | 1866/17982 |
| 493/903 | nebyt.prostor-jiný nebyt.prostor | 1PP | 5,4 | 54/17982 |
| 493/101 | byt | 1NP | 33,6 | 336/17982 |
| 493/102 | byt | 1NP | 49,7 | 497/17982 |
| 493/103 | byt | 1NP | 48,4 | 484/17982 |
| 493/104 | byt | 1NP | 38,0 | 380/17982 |
| 493/105 | byt | 2NP | 34,4 | 344/17982 |
| 493/106 | byt | 2NP | 49,6 | 496/17982 |
| 493/107 | byt | 2NP | 49,4 | 494/17982 |
| 493/108 | byt | 2NP | 34,0 | 340/17982 |
| 493/109 | byt | 3NP | 33,5 | 335/17982 |
| 493/110 | byt | 3NP | 47,2 | 472/17982 |
| 493/111 | byt | 3NP | 48,9 | 489/17982 |
| 493/112 | byt | 3NP | 38,1 | 381/17982 |
| 493/113 | byt | 4NP | 83,4 | 834/17982 |
| 493/114 | byt | 4NP | 50,8 | 508/17982 |
| 493/115 | byt | 4NP | 39,7 | 397/17982 |
| 493/116 | byt | 5NP | 32,2 | 322/17982 |
| 493/117 | byt | 5NP | 50,2 | 502/17982 |
| 493/118 | byt | 5NP | 49,6 | 496/17982 |
| 493/119 | byt | 5NP | 42,5 | 425/17982 |
| | | | 1798,2 | |

1. Jednotka číslo: 493/901 je nebyt.prostor-jiný nebyt.prostor, s příslušenstvím a obsahuje:

| místnost | plocha/m ² | vybavení |
|------------------|-----------------------|---------------------|
| obchodní prostor | 20,3 | 1 WC |
| kancelář | 4,0 | 1 umyvadlo |
| wc+umývárna | 1,9 | 1 míchací baterie |
| | | topná tělesa |
| | | 1 poštovní schránka |
| | | |
| | | |
| | | |
| | | |
| | | |
| celkem | 26,2 | |
| | | |
| | | |

Součástí jednotky je její veškerá vnitřní instalace (potrubní rozvody vody, kanalizace, topení včetně radiátorů, elektroinstalace silno i slaboproudá), kromě stoupacích vedení, včetně uzavíracích ventilů. K vlastnictví jednotky patří podlahová krytina, obklady stěn, vnitřní omítky, nenosné příčky, vnitřní dveře a okna nacházející se uvnitř jednotky, jakož i vstupní dveře.

Velikost spoluvlastnického podílu na společných částech budovy a pozemku:

262/17982

2. Jednotka číslo: 493/1 je byt, s příslušenstvím a obsahuje:

| místnost | plocha/m ² | vybavení |
|---------------|-----------------------|---------------------|
| wc | 1,2 | 1 vana |
| předsíň | 4,1 | 1 WC |
| koupelna | 3,1 | 1 umyvadlo |
| pokoj | 14,4 | 2 míchací baterie |
| pokoj | 13,8 | topná tělesa |
| | | 1 bojler |
| | | 1 poštovní schránka |
| | | |
| | | |
| | | |
| celkem | 36,6 | |
| | | |
| sklep | | |
| | | |

Součástí jednotky je její veškerá vnitřní instalace (potrubní rozvody vody, kanalizace, topení včetně radiátorů, elektroinstalace silno i slaboproudá), kromě stoupacích vedení, včetně uzavíracích ventilů. K vlastnictví jednotky patří podlahová krytina, obklady stěn, vnitřní omítky, nenosné příčky, vnitřní dveře a okna nacházející se uvnitř jednotky, jakož i vstupní dveře a právo výhradního užívání sklepní kóje.

Velikost spoluvlastnického podílu na společných částech budovy a pozemku:

366/17982

3. Jednotka číslo: 493/2 je byt, s příslušenstvím a obsahuje:

| místnost | plocha/m ² | vybavení |
|---------------|-----------------------|---------------------|
| wc | 0,9 | 1 vana |
| předsíň | 7,8 | 1 WC |
| koupelna | 3,1 | 1 umyvadlo |
| pokoj | 21,3 | 2 míchací baterie |
| spíž | 0,4 | topná tělesa |
| pokoj | 15,1 | 1 bojler |
| | | 1 poštovní schránka |
| | | |
| | | |
| | | |
| celkem | 48,6 | |
| sklep | | |
| | | |

Součástí jednotky je její veškerá vnitřní instalace (potrubní rozvody vody, kanalizace, topení včetně radiátorů, elektroinstalace silno i slaboproudá), kromě stoupacích vedení, včetně uzavíracích ventilů. K vlastnictví jednotky patří podlahová krytina, obklady stěn, vnitřní omítky, nenosné příčky, vnitřní dveře a okna nacházející se uvnitř jednotky, jakož i vstupní dveře a právo výhradního užívání sklepní kóje.

Velikost spoluvlastnického podílu na společných částech budovy a pozemku:

486/17982

4. Jednotka číslo: 493/3 je byt, s příslušenstvím a obsahuje:

| místnost | plocha/m ² | vybavení |
|---------------|-----------------------|---------------------|
| koupelna+wc | 3,3 | 1 vana |
| předsíň | 5,3 | 1 WC |
| pokoj | 23,7 | 1 umyvadlo |
| | | 2 míchací baterie |
| | | topná tělesa |
| | | 1 bojler |
| | | 1 poštovní schránka |
| | | |
| | | |
| celkem | 32,3 | |
| sklep | | |
| | | |

Součástí jednotky je její veškerá vnitřní instalace (potrubní rozvody vody, kanalizace, topení včetně radiátorů, elektroinstalace silno i slaboproudá), kromě stoupacích vedení, včetně uzavíracích ventilů. K vlastnictví jednotky patří podlahová krytina, obklady stěn, vnitřní omítky, nenosné příčky, vnitřní dveře a okna nacházející se uvnitř jednotky, jakož i vstupní dveře a právo výhradního užívání sklepní kóje.

Velikost spoluvlastnického podílu na společných částech budovy a pozemku:

323/17982

5. Jednotka číslo: 493/4 je byt, s příslušenstvím a obsahuje:

| místnost | plocha/m ² | vybavení |
|---------------|-----------------------|---------------------|
| wc | 0,8 | 1 vana |
| předsíň | 4,5 | 1 WC |
| koupelna | 3,2 | 1 umyvadlo |
| pokoj | 14,6 | 2 míchací baterie |
| pokoj | 14,0 | topná tělesa |
| | | 1 bojler |
| | | 1 poštovní schránka |
| | | |
| | | |
| | | |
| | | |
| celkem | 37,1 | |
| sklep | | |
| | | |

Součástí jednotky je její veškerá vnitřní instalace (potrubní rozvody vody, kanalizace, topení včetně radiátorů, elektroinstalace silno i slaboproudá), kromě stoupacích vedení, včetně uzavíracích ventilů. K vlastnictví jednotky patří podlahová krytina, obklady stěn, vnitřní omítky, nenosné příčky, vnitřní dveře a okna nacházející se uvnitř jednotky, jakož i vstupní dveře a právo výhradního užívání sklepní kóje.

Velikost spoluvlastnického podílu na společných částech budovy a pozemku:

371/17982

6. Jednotka číslo: 493/5 je byt, s příslušenstvím a obsahuje:

| místnost | plocha/m ² | vybavení |
|---------------|-----------------------|---------------------|
| wc | 0,9 | 1 vana |
| předsíň | 6,9 | 1 WC |
| kuchyň | 15,5 | 1 umyvadlo |
| koupelna | 3,2 | 2 míchací baterie |
| pokoj | 22,2 | topná tělesa |
| spíž | 0,4 | 1 karma |
| | | 1 poštovní schránka |
| | | |
| | | |
| | | |
| | | |
| celkem | 49,1 | |
| sklep | | |
| | | |

Součástí jednotky je její veškerá vnitřní instalace (potrubní rozvody vody, kanalizace, topení včetně radiátorů, elektroinstalace silno i slaboproudá), kromě stoupacích vedení, včetně uzavíracích ventilů. K vlastnictví jednotky patří podlahová krytina, obklady stěn, vnitřní omítky, nenosné příčky, vnitřní dveře a okna nacházející se uvnitř jednotky, jakož i vstupní dveře a právo výhradního užívání sklepní kóje.

Velikost spoluvlastnického podílu na společných částech budovy a pozemku:

491/17982

7. Jednotka číslo: 493/6 je byt, s příslušenstvím a obsahuje:

| místnost | plocha/m ² | vybavení |
|---------------|-----------------------|---------------------|
| koupelna+wc | 3,7 | 1 vana |
| předsíň | 5,0 | 1 WC |
| pokoj | 26,7 | 1 umyvadlo |
| | | 2 míchací baterie |
| | | topná tělesa |
| | | 1 bojler |
| | | 1 poštovní schránka |
| | | |
| | | |
| | | |
| | | |
| celkem | 35,4 | |
| sklep | | |
| | | |

Součástí jednotky je její veškerá vnitřní instalace (potrubní rozvody vody, kanalizace, topení včetně radiátorů, elektroinstalace silno i slaboproudá), kromě stoupacích vedení, včetně uzavíracích ventilů. K vlastnictví jednotky patří podlahová krytina, obklady stěn, vnitřní omítky, nenosné příčky, vnitřní dveře a okna nacházející se uvnitř jednotky, jakož i vstupní dveře a právo výhradního užívání sklepní kóje.

Velikost spoluvlastnického podílu na společných částech budovy a pozemku:

354/17982

8. Jednotka číslo: 493/7 je byt, s příslušenstvím a obsahuje:

| místnost | plocha/m ² | vybavení |
|---------------|-----------------------|---------------------|
| předsíň | 3,5 | 1 vana |
| pokoj | 20,8 | 1 WC |
| koupelna+wc | 2,4 | 1 umyvadlo |
| | | 2 míchací baterie |
| | | topná tělesa |
| | | 1 bojler |
| | | 1 poštovní schránka |
| | | |
| | | |
| | | |
| | | |
| celkem | 26,7 | |
| sklep | | |
| | | |

Součástí jednotky je její veškerá vnitřní instalace (potrubní rozvody vody, kanalizace, topení včetně radiátorů, elektroinstalace silno i slaboproudá), kromě stoupacích vedení, včetně uzavíracích ventilů. K vlastnictví jednotky patří podlahová krytina, obklady stěn, vnitřní omítky, nenosné příčky, vnitřní dveře a okna nacházející se uvnitř jednotky, jakož i vstupní dveře a právo výhradního užívání sklepní kóje.

Velikost spoluvlastnického podílu na společných částech budovy a pozemku:

267/17982

9. Jednotka číslo: 493/8 je byt, s příslušenstvím a obsahuje:

| místnost | plocha/m ² | vybavení |
|---------------|-----------------------|---------------------|
| wc | 0,8 | 1 vana |
| předsíň | 4,3 | 1 WC |
| kuchyň | 15,1 | 1 umyvadlo |
| koupelna | 3,2 | 2 míchací baterie |
| pokoj | 14,7 | topná tělesa |
| | | 1 karna |
| | | 1 poštovní schránka |
| | | |
| | | |
| | | |
| celkem | 38,1 | |
| sklep | | |
| | | |

Součástí jednotky je její veškerá vnitřní instalace (potrubní rozvody vody, kanalizace, topení včetně radiátorů, elektroinstalace silno i slaboproudá), kromě stoupacích vedení, včetně uzavíracích ventilů. K vlastnictví jednotky patří podlahová krytina, obklady stěn, vnitřní omítky, nenosné příčky, vnitřní dveře a okna nacházející se uvnitř jednotky, jakož i vstupní dveře a právo výhradního užívání sklepní kóje.

Velikost spoluvlastnického podílu na společných částech budovy a pozemku:

381/17982

10. Jednotka číslo: 493/9 je byt, s příslušenstvím a obsahuje:

| místnost | plocha/m ² | vybavení |
|---------------|-----------------------|---------------------|
| pokoj | 22,2 | 1 vana |
| wc | 0,9 | 1 WC |
| předsíň | 6,8 | 1 umyvadlo |
| koupelna | 3,2 | 2 míchací baterie |
| kuchyň | 15,5 | topná tělesa |
| spíž | 0,5 | 1 bojler |
| | | 1 poštovní schránka |
| | | |
| | | |
| | | |
| celkem | 49,1 | |
| sklep | | |
| | | |

Součástí jednotky je její veškerá vnitřní instalace (potrubní rozvody vody, kanalizace, topení včetně radiátorů, elektroinstalace silno i slaboproudá), kromě stoupacích vedení, včetně uzavíracích ventilů. K vlastnictví jednotky patří podlahová krytina, obklady stěn, vnitřní omítky, nenosné příčky, vnitřní dveře a okna nacházející se uvnitř jednotky, jakož i vstupní dveře a právo výhradního užívání sklepní kóje.

Velikost spoluvlastnického podílu na společných částech budovy a pozemku:

491/17982

11. Jednotka číslo: 493/10 je byt, s příslušenstvím a obsahuje:

| <u>místnost</u> | <u>plocha/m²</u> | <u>vybavení</u> |
|-----------------|-----------------------------|---------------------|
| wc | 0,8 | 1 sprcha |
| předsíň | 6,9 | 1 WC |
| pokoj | 27,2 | 1 umyvadlo |
| koupelna | 0,8 | 2 míchací baterie |
| | | topná tělesa |
| | | 1 poštovní schránka |
| | | |
| | | |
| | | |
| | | |
| celkem | 35,7 | |
| sklep | | |
| | | |

Součástí jednotky je její veškerá vnitřní instalace (potrubní rozvody vody, kanalizace, topení včetně radiátorů, elektroinstalace silno i slaboproudá), kromě stoupacích vedení, včetně uzavíracích ventilů. K vlastnictví jednotky patří podlahová krytina, obklady stěn, vnitřní omítky, nenosné příčky, vnitřní dveře a okna nacházející se uvnitř jednotky, jakož i vstupní dveře a právo výhradního užívání sklepní kóje.

Velikost spoluvlastnického podílu na společných částech budovy a pozemku:

357/17982

12. Jednotka číslo: 493/11 je byt, s příslušenstvím a obsahuje:

| <u>místnost</u> | <u>plocha/m²</u> | <u>vybavení</u> |
|-----------------|-----------------------------|---------------------|
| koupelna+wc | 2,8 | 1 vana |
| předsíň | 3,2 | 1 WC |
| pokoj | 21,2 | 1 míchací baterie |
| | | topná tělesa |
| | | 1 bojler |
| | | 1 poštovní schránka |
| | | |
| | | |
| | | |
| | | |
| celkem | 27,2 | |
| sklep | | |
| | | |

Součástí jednotky je její veškerá vnitřní instalace (potrubní rozvody vody, kanalizace, topení včetně radiátorů, elektroinstalace silno i slaboproudá), kromě stoupacích vedení, včetně uzavíracích ventilů. K vlastnictví jednotky patří podlahová krytina, obklady stěn, vnitřní omítky, nenosné příčky, vnitřní dveře a okna nacházející se uvnitř jednotky, jakož i vstupní dveře a právo výhradního užívání sklepní kóje.

Velikost spoluvlastnického podílu na společných částech budovy a pozemku:

272/17982

13. Jednotka číslo: 493/12 je byt, s příslušenstvím a obsahuje:

| místnost | plocha/m ² | vybavení |
|---------------|-----------------------|---------------------|
| wc | 0,8 | 1 vana |
| předsíň | 4,4 | 1 WC |
| koupelna | 3,1 | 1 umyvadlo |
| pokoj+kk | 15,4 | 2 míchací baterie |
| pokoj | 15,9 | topná tělesa |
| | | 1 karna |
| | | 1 poštovní schránka |
| | | |
| | | |
| | | |
| | | |
| celkem | 39,6 | |
| | | |
| | | |
| | | |

Součástí jednotky je její veškerá vnitřní instalace (potrubní rozvody vody, kanalizace, topení včetně radiátorů, elektroinstalace silno i slaboproudá), kromě stoupacích vedení, včetně uzavíracích ventilů. K vlastnictví jednotky patří podlahová krytina, obklady stěn, vnitřní omítky, nenosné příčky, vnitřní dveře a okna nacházející se uvnitř jednotky, jakož i vstupní dveře.

Velikost spoluvlastnického podílu na společných částech budovy a pozemku:

396/17982

14. Jednotka číslo: 493/13 je byt, s příslušenstvím a obsahuje:

| místnost | plocha/m ² | vybavení |
|---------------|-----------------------|---------------------|
| wc | 0,8 | 1 vana |
| předsíň | 7,5 | 1 WC |
| koupelna | 3,0 | 1 umyvadlo |
| pokoj | 29,2 | 2 míchací baterie |
| pokoj | 9,8 | topná tělesa |
| | | 1 karna |
| | | 1 poštovní schránka |
| | | |
| | | |
| | | |
| celkem | 50,3 | |
| | | |
| sklep | | |
| | | |

Součástí jednotky je její veškerá vnitřní instalace (potrubní rozvody vody, kanalizace, topení včetně radiátorů, elektroinstalace silno i slaboproudá), kromě stoupacích vedení, včetně uzavíracích ventilů. K vlastnictví jednotky patří podlahová krytina, obklady stěn, vnitřní omítky, nenosné příčky, vnitřní dveře a okna nacházející se uvnitř jednotky, jakož i vstupní dveře a právo výhradního užívání sklepní kóje.

Velikost spoluvlastnického podílu na společných částech budovy a pozemku:

503/17982

15. Jednotka číslo: 493/14 je byt, s příslušenstvím a obsahuje:

| místnost | plocha/m ² |
|---------------|-----------------------|
| wc | 0,9 |
| předsiň | 9,9 |
| koupelna | 2,8 |
| pokoj | 22,2 |
| spíž | 0,9 |
| pokoj | 29,5 |
| | |
| | |
| | |
| celkem | 66,2 |
| sklep | |
| sklep | |

| vybavení | |
|----------|-------------------|
| 1 | vana |
| 1 | WC |
| 1 | umyvadlo |
| 2 | míchací baterie |
| | topná tělesa |
| 1 | karma |
| 1 | poštovní schránka |
| | |
| | |
| | |

Součástí jednotky je její veškerá vnitřní instalace (potrubní rozvody vody, kanalizace, topení včetně radiátorů, elektroinstalace silno i slaboproudá), kromě stoupacích vedení, včetně uzavíracích ventilů. K vlastnictví jednotky patří podlahová krytina, obklady stěn, vnitřní omítky, nenosné příčky, vnitřní dveře a okna nacházející se uvnitř jednotky, jakož i vstupní dveře a právo výhradního užívání sklepní kóje.

Velikost spoluvlastnického podílu na společných částech budovy a pozemku:

662/17982

16. Jednotka číslo: 493/15 je byt, s příslušenstvím a obsahuje:

| místnost | plocha/m ² |
|---------------|-----------------------|
| wc | 0,9 |
| předsiň | 3,9 |
| koupelna | 3,1 |
| pokoj | 15,2 |
| spíž | 0,4 |
| pokoj | 15,3 |
| | |
| | |
| | |
| celkem | 38,8 |
| sklep | |
| | |

| vybavení | |
|----------|-------------------|
| 1 | vana |
| 1 | WC |
| 1 | umyvadlo |
| 2 | míchací baterie |
| | topná tělesa |
| 1 | bojler |
| 1 | poštovní schránka |
| | |
| | |
| | |

Součástí jednotky je její veškerá vnitřní instalace (potrubní rozvody vody, kanalizace, topení včetně radiátorů, elektroinstalace silno i slaboproudá), kromě stoupacích vedení, včetně uzavíracích ventilů. K vlastnictví jednotky patří podlahová krytina, obklady stěn, vnitřní omítky, nenosné příčky, vnitřní dveře a okna nacházející se uvnitř jednotky, jakož i vstupní dveře a právo výhradního užívání sklepní kóje.

Velikost spoluvlastnického podílu na společných částech budovy a pozemku:

388/17982

17. Jednotka číslo: 493/16 je byt, s příslušenstvím a obsahuje:

| místnost | plocha/m ² | vybavení |
|---------------|-----------------------|---------------------|
| wc | 0,8 | 1 vana |
| předsíň | 7,1 | 1 WC |
| koupelna | 3,2 | 1 umyvadlo |
| pokoj | 16,1 | 2 míchací baterie |
| pokoj | 23,1 | topná tělesa |
| | | 1 karma |
| | | 1 poštovní schránka |
| | | |
| | | |
| | | |
| celkem | 50,3 | |
| sklep | | |
| | | |

Součástí jednotky je její veškerá vnitřní instalace (potrubní rozvody vody, kanalizace, topení včetně radiátorů, elektroinstalace silno i slaboproudá), kromě stoupacích vedení, včetně uzavíracích ventilů. K vlastnictví jednotky patří podlahová krytina, obklady stěn, vnitřní omítky, nenosné příčky, vnitřní dveře a okna nacházející se uvnitř jednotky, jakož i vstupní dveře a právo výhradního užívání sklepní kóje.

Velikost spoluvlastnického podílu na společných částech budovy a pozemku:

503/17982

18. Jednotka číslo: 493/17 je byt, s příslušenstvím a obsahuje:

| místnost | plocha/m ² | vybavení |
|---------------|-----------------------|---------------------|
| wc | 0,9 | 1 sprcha |
| předsíň | 6,8 | 1 WC |
| pokoj | 28,9 | 1 umyvadlo |
| koupelna | 0,8 | 2 míchací baterie |
| | | topná tělesa |
| | | 1 poštovní schránka |
| | | |
| | | |
| | | |
| celkem | 37,4 | |
| sklep | | |
| | | |

Součástí jednotky je její veškerá vnitřní instalace (potrubní rozvody vody, kanalizace, topení včetně radiátorů, elektroinstalace silno i slaboproudá), kromě stoupacích vedení, včetně uzavíracích ventilů. K vlastnictví jednotky patří podlahová krytina, obklady stěn, vnitřní omítky, nenosné příčky, vnitřní dveře a okna nacházející se uvnitř jednotky, jakož i vstupní dveře a právo výhradního užívání sklepní kóje.

Velikost spoluvlastnického podílu na společných částech budovy a pozemku:

374/17982

19. Jednotka číslo: 493/18 je byt, s příslušenstvím a obsahuje:

| <u>místnost</u> | <u>plocha/m²</u> | <u>vybavení</u> |
|-----------------|-----------------------------|---------------------|
| předstíň+kk | 3,1 | 1 vana |
| pokoj | 22,3 | 1 WC |
| koupelna+wc | 2,9 | 1 umyvadlo |
| | | 2 míchací baterie |
| | | topná tělesa |
| | | 1 karma |
| | | 1 poštovní schránka |
| | | |
| | | |
| | | |
| | | |
| celkem | 28,3 | |
| | | |
| | | |
| | | |

Součástí jednotky je její veškerá vnitřní instalace (potrubní rozvody vody, kanalizace, topení včetně radiátorů, elektroinstalace silno i slaboproudá), kromě stoupacích vedení, včetně uzavíracích ventilů. K vlastnictví jednotky patří podlahová krytina, obklady stěn, vnitřní omítky, nenosné příčky, vnitřní dveře a okna nacházející se uvnitř jednotky, jakož i vstupní dveře.

Velikost spoluvlastnického podílu na společných částech budovy a pozemku:

283/17982

20. Jednotka číslo: 493/902 je nebyt.prostor-jiný nebyt.prostor, s příslušenstvím a obsahuje:

| <u>místnost</u> | <u>plocha/m²</u> | <u>vybavení</u> |
|-----------------|-----------------------------|---------------------|
| kancelář | 61,9 | 2 WC |
| chodba | 26,3 | 2 umyvadlo |
| wc | 7,6 | 1 pisoár |
| kancelář | 18,8 | 2 míchací baterie |
| kancelář | 30,1 | topná tělesa |
| wc | 4,5 | 1 poštovní schránka |
| kancelář | 28,9 | |
| sklad | 8,5 | |
| | | |
| | | |
| | | |
| | | |
| celkem | 186,6 | |
| | | |
| | | |
| | | |

Součástí jednotky je její veškerá vnitřní instalace (potrubní rozvody vody, kanalizace, topení včetně radiátorů, elektroinstalace silno i slaboproudá), kromě stoupacích vedení, včetně uzavíracích ventilů. K vlastnictví jednotky patří podlahová krytina, obklady stěn, vnitřní omítky, nenosné příčky, vnitřní dveře a okna nacházející se uvnitř jednotky, jakož i vstupní dveře.

Velikost spoluvlastnického podílu na společných částech budovy a pozemku:

1866/17982

21. Jednotka číslo: 493/903 je nebyt.prostor-jiný nebyt.prostor, s příslušenstvím a obsahuje:

| místnost | plocha/m ² | vybavení |
|------------------|-----------------------|----------|
| obchodní prostor | 5,4 | |
| | | |
| | | |
| | | |
| | | |
| | | |
| | | |
| | | |
| | | |
| | | |
| celkem | 5,4 | |
| | | |
| | | |

Součástí jednotky je její veškerá vnitřní instalace (potrubní rozvody vody, kanalizace, topení včetně radiátorů, elektroinstalace silno i slaboproudá), kromě stoupacích vedení, včetně uzavíracích ventilů. K vlastnictví jednotky patří podlahová krytina, obklady stěn, vnitřní omítky, nenosné příčky, vnitřní dveře a okna nacházející se uvnitř jednotky, jakož i vstupní dveře.

Velikost spoluvlastnického podílu na společných částech budovy a pozemku:

54/17982

22. Jednotka číslo: 493/101 je byt, s příslušenstvím a obsahuje:

| místnost | plocha/m ² | vybavení |
|---------------|-----------------------|---------------------|
| předsň | 6,2 | 1 vana |
| pokoj | 25,4 | 1 WC |
| koupelna+wc | 2,0 | 1 umyvadlo |
| | | 2 míchací baterie |
| | | topná tělesa |
| | | 1 bojler |
| | | 1 poštovní schránka |
| | | |
| | | |
| | | |
| celkem | 33,6 | |
| sklep | | |
| | | |

Součástí jednotky je její veškerá vnitřní instalace (potrubní rozvody vody, kanalizace, topení včetně radiátorů, elektroinstalace silno i slaboproudá), kromě stoupacích vedení, včetně uzavíracích ventilů. K vlastnictví jednotky patří podlahová krytina, obklady stěn, vnitřní omítky, nenosné příčky, vnitřní dveře a okna nacházející se uvnitř jednotky, jakož i vstupní dveře a právo výhradního užívání sklepní kóje.

Velikost spoluvlastnického podílu na společných částech budovy a pozemku:

336/17982

23. Jednotka číslo: 493/102 je byt, s příslušenstvím a obsahuje:

| <u>místnost</u> | <u>plocha/m²</u> | <u>vybavení</u> |
|-----------------|-----------------------------|---------------------|
| koupelna+wc | 2,5 | 1 sprcha |
| předsíň | 2,6 | 1 WC |
| kuchyň | 5,7 | 1 umyvadlo |
| pokoj | 18,3 | 2 míchací baterie |
| spíž | 2,5 | topná tělesa |
| pokoj | 18,1 | 1 bojler |
| | | 1 poštovní schránka |
| | | |
| | | |
| | | |
| | | |
| celkem | 49,7 | |
| | | |
| sklep | | |
| | | |

Součástí jednotky je její veškerá vnitřní instalace (potrubní rozvody vody, kanalizace, topení včetně radiátorů, elektroinstalace silno i slaboproudá), kromě stoupacích vedení, včetně uzavíracích ventilů. K vlastnictví jednotky patří podlahová krytina, obklady stěn, vnitřní omítky, nenosné příčky, vnitřní dveře a okna nacházející se uvnitř jednotky, jakož i vstupní dveře a právo výhradního užívání sklepní kóje.

Velikost spoluvlastnického podílu na společných částech budovy a pozemku:

497/17982

24. Jednotka číslo: 493/103 je byt, s příslušenstvím a obsahuje:

| <u>místnost</u> | <u>plocha/m²</u> | <u>vybavení</u> |
|-----------------|-----------------------------|---------------------|
| wc | 0,9 | 1 vana |
| předsíň | 6,8 | 1 WC |
| kuchyň | 14,4 | 1 umyvadlo |
| koupelna | 3,2 | 2 míchací baterie |
| pokoj | 22,6 | topná tělesa |
| spíž | 0,5 | 1 bojler |
| | | 1 poštovní schránka |
| | | |
| | | |
| | | |
| | | |
| celkem | 48,4 | |
| | | |
| sklep | | |
| | | |

Součástí jednotky je její veškerá vnitřní instalace (potrubní rozvody vody, kanalizace, topení včetně radiátorů, elektroinstalace silno i slaboproudá), kromě stoupacích vedení, včetně uzavíracích ventilů. K vlastnictví jednotky patří podlahová krytina, obklady stěn, vnitřní omítky, nenosné příčky, vnitřní dveře a okna nacházející se uvnitř jednotky, jakož i vstupní dveře a právo výhradního užívání sklepní kóje.

Velikost spoluvlastnického podílu na společných částech budovy a pozemku:

484/17982

25. Jednotka číslo: 493/104 je byt, s příslušenstvím a obsahuje:

| místnost | plocha/m ² | vybavení |
|---------------|-----------------------|---------------------|
| předsíň | 4,8 | 1 vana |
| kuchyň | 13,4 | 1 WC |
| pokoj | 15,8 | 1 umyvadlo |
| koupelna+wc | 4,0 | 2 míchací baterie |
| | | topná tělesa |
| | | 1 karma |
| | | 1 poštovní schránka |
| | | |
| | | |
| | | |
| celkem | 38,0 | |
| sklep | | |
| | | |

Součástí jednotky je její veškerá vnitřní instalace (potrubní rozvody vody, kanalizace, topení včetně radiátorů, elektroinstalace silno i slaboproudá), kromě stoupacích vedení, včetně uzavíracích ventilů. K vlastnictví jednotky patří podlahová krytina, obklady stěn, vnitřní omítky, nenosné příčky, vnitřní dveře a okna nacházející se uvnitř jednotky, jakož i vstupní dveře a právo výhradního užívání sklepní kóje.

Velikost spoluvlastnického podílu na společných částech budovy a pozemku:

380/17982

26. Jednotka číslo: 493/105 je byt, s příslušenstvím a obsahuje:

| místnost | plocha/m ² | vybavení |
|---------------|-----------------------|---------------------|
| pokoj | 26,1 | 1 vana |
| předsíň | 5,5 | 1 WC |
| koupelna+wc | 2,8 | 1 umyvadlo |
| | | 2 míchací baterie |
| | | topná tělesa |
| | | 1 bojler |
| | | 1 poštovní schránka |
| | | |
| | | |
| | | |
| celkem | 34,4 | |
| | | |
| | | |

Součástí jednotky je její veškerá vnitřní instalace (potrubní rozvody vody, kanalizace, topení včetně radiátorů, elektroinstalace silno i slaboproudá), kromě stoupacích vedení, včetně uzavíracích ventilů. K vlastnictví jednotky patří podlahová krytina, obklady stěn, vnitřní omítky, nenosné příčky, vnitřní dveře a okna nacházející se uvnitř jednotky, jakož i vstupní dveře.

Velikost spoluvlastnického podílu na společných částech budovy a pozemku:

344/17982

27. Jednotka číslo: 493/106 je byt, s příslušenstvím a obsahuje:

| místnost | plocha/m ² | vybavení |
|---------------|-----------------------|---------------------|
| předsíň | 6,6 | 1 vana |
| kuchyň | 19,1 | 1 WC |
| pokoj | 18,5 | 1 umyvadlo |
| koupelna+wc | 5,4 | 2 míchací baterie |
| | | topná tělesa |
| | | 1 poštovní schránka |
| | | |
| | | |
| | | |
| | | |
| celkem | 49,6 | |
| sklep | | |

Součástí jednotky je její veškerá vnitřní instalace (potrubní rozvody vody, kanalizace, topení včetně radiátorů, elektroinstalace silno i slaboproudá), kromě stoupacích vedení, včetně uzavíracích ventilů. K vlastnictví jednotky patří podlahová krytina, obklady stěn, vnitřní omítky, nenosné příčky, vnitřní dveře a okna nacházející se uvnitř jednotky, jakož i vstupní dveře a právo výhradního užívání sklepní kóje.

Velikost spoluvlastnického podílu na společných částech budovy a pozemku:

496/17982

28. Jednotka číslo: 493/107 je byt, s příslušenstvím a obsahuje:

| místnost | plocha/m ² | vybavení |
|---------------|-----------------------|---------------------|
| wc | 0,9 | 1 vana |
| předsíň | 7,6 | 1 WC |
| kuchyň | 15,0 | 1 umyvadlo |
| koupelna | 3,1 | 2 míchací baterie |
| pokoj | 22,8 | topná tělesa |
| | | 1 bojler |
| | | 1 poštovní schránka |
| | | |
| | | |
| | | |
| celkem | 49,4 | |
| sklep | | |

Součástí jednotky je její veškerá vnitřní instalace (potrubní rozvody vody, kanalizace, topení včetně radiátorů, elektroinstalace silno i slaboproudá), kromě stoupacích vedení, včetně uzavíracích ventilů. K vlastnictví jednotky patří podlahová krytina, obklady stěn, vnitřní omítky, nenosné příčky, vnitřní dveře a okna nacházející se uvnitř jednotky, jakož i vstupní dveře a právo výhradního užívání sklepní kóje.

Velikost spoluvlastnického podílu na společných částech budovy a pozemku:

494/17982

29. Jednotka číslo: 493/108 je byt, s příslušenstvím a obsahuje:

| místnost | plocha/m ² | vybavení |
|---------------|-----------------------|---------------------|
| pokoj | 13,0 | 1 vana |
| kuchyň | 13,0 | 1 WC |
| předsíň | 4,0 | 1 umyvadlo |
| koupelna+wc | 4,0 | 2 míchací baterie |
| | | topná tělesa |
| | | 1 karmá |
| | | 1 poštovní schránka |
| | | |
| | | |
| | | |
| | | |
| | | |
| celkem | 34,0 | |
| sklep | | |
| | | |

Součástí jednotky je její veškerá vnitřní instalace (potrubní rozvody vody, kanalizace, topení včetně radiátorů, elektroinstalace silno i slaboproudá), kromě stoupacích vedení, včetně uzavíracích ventilů. K vlastnictví jednotky patří podlahová krytina, obklady stěn, vnitřní omítky, nenosné příčky, vnitřní dveře a okna nacházející se uvnitř jednotky, jakož i vstupní dveře a právo výhradního užívání sklepní kóje.

Velikost spoluvlastnického podílu na společných částech budovy a pozemku:

340/17982

30. Jednotka číslo: 493/109 je byt, s příslušenstvím a obsahuje:

| místnost | plocha/m ² | vybavení |
|---------------|-----------------------|---------------------|
| koupelna+wc | 2,0 | 1 sprcha |
| předsíň | 6,3 | 1 WC |
| pokoj | 25,2 | 1 umyvadlo |
| | | 2 míchací baterie |
| | | topná tělesa |
| | | 1 plynový kotel |
| | | 1 poštovní schránka |
| | | |
| | | |
| | | |
| | | |
| celkem | 33,5 | |
| sklep | | |
| | | |

Součástí jednotky je její veškerá vnitřní instalace (potrubní rozvody vody, kanalizace, topení včetně radiátorů, elektroinstalace silno i slaboproudá), kromě stoupacích vedení, včetně uzavíracích ventilů. K vlastnictví jednotky patří podlahová krytina, obklady stěn, vnitřní omítky, nenosné příčky, vnitřní dveře a okna nacházející se uvnitř jednotky, jakož i vstupní dveře a právo výhradního užívání sklepní kóje.

Velikost spoluvlastnického podílu na společných částech budovy a pozemku:

335/17982

31. Jednotka číslo: 493/110 je byt, s příslušenstvím a obsahuje:

| místnost | plocha/m ² | vybavení |
|---------------|-----------------------|---------------------|
| pokoj | 18,6 | 1 WC |
| kuchyň | 17,7 | 1 dřez |
| předsíň | 9,1 | 1 míchací baterie |
| wc | 0,9 | topná tělesa |
| spíž | 0,9 | 1 karma |
| | | 1 poštovní schránka |
| | | |
| | | |
| | | |
| | | |
| celkem | 47,2 | |
| sklep | | |
| | | |

Součástí jednotky je její veškerá vnitřní instalace (potrubní rozvody vody, kanalizace, topení včetně radiátorů, elektroinstalace silno i slaboproudá), kromě stoupacích vedení, včetně uzavíracích ventilů. K vlastnictví jednotky patří podlahová krytina, obklady stěn, vnitřní omítky, nenosné příčky, vnitřní dveře a okna nacházející se uvnitř jednotky, jakož i vstupní dveře a právo výhradního užívání sklepní kóje.

Velikost spoluvlastnického podílu na společných částech budovy a pozemku: **472/17982**

32. Jednotka číslo: 493/111 je byt, s příslušenstvím a obsahuje:

| místnost | plocha/m ² | vybavení |
|---------------|-----------------------|---------------------|
| pokoj | 23,1 | 1 vana |
| kuchyň | 7,3 | 1 WC |
| koupelna | 3,2 | 1 umyvadlo |
| wc | 0,9 | 2 míchací baterie |
| pokoj | 14,4 | topná tělesa |
| | | 1 karma |
| | | 1 poštovní schránka |
| | | |
| | | |
| | | |
| celkem | 48,9 | |
| sklep | | |
| | | |

Součástí jednotky je její veškerá vnitřní instalace (potrubní rozvody vody, kanalizace, topení včetně radiátorů, elektroinstalace silno i slaboproudá), kromě stoupacích vedení, včetně uzavíracích ventilů. K vlastnictví jednotky patří podlahová krytina, obklady stěn, vnitřní omítky, nenosné příčky, vnitřní dveře a okna nacházející se uvnitř jednotky, jakož i vstupní dveře a právo výhradního užívání sklepní kóje.

Velikost spoluvlastnického podílu na společných částech budovy a pozemku: **489/17982**

33. Jednotka číslo: 493/112 je byt, s příslušenstvím a obsahuje:

| místnost | plocha/m ² | vybavení |
|---------------|-----------------------|---------------------|
| pokoj | 14,5 | 1 vana |
| kuchyň | 15,1 | 1 WC |
| předsíň | 3,9 | 1 umyvadlo |
| koupelna | 3,3 | 2 míchací baterie |
| spíž | 0,4 | topná tělesa |
| wc | 0,9 | 1 karma |
| | | 1 poštovní schránka |
| | | |
| | | |
| celkem | 38,1 | |
| sklep | | |
| | | |

Součástí jednotky je její veškerá vnitřní instalace (potrubní rozvody vody, kanalizace, topení včetně radiátorů, elektroinstalace silno i slaboproudá), kromě stoupacích vedení, včetně uzavíracích ventilů. K vlastnictví jednotky patří podlahová krytina, obklady stěn, vnitřní omítky, nenosné příčky, vnitřní dveře a okna nacházející se uvnitř jednotky, jakož i vstupní dveře a právo výhradního užívání sklepní kóje.

Velikost spoluvlastnického podílu na společných částech budovy a pozemku:

381/17982

34. Jednotka číslo: 493/113 je byt, s příslušenstvím a obsahuje:

| místnost | plocha/m ² | vybavení |
|---------------|-----------------------|---------------------|
| pokoj | 19,4 | 1 vana |
| pokoj | 21,7 | 1 WC |
| kuchyň | 9,6 | 1 umyvadlo |
| předsíň | 7,6 | 2 míchací baterie |
| koupelna+wc | 3,0 | topná tělesa |
| spíž | 2,8 | 1 karma |
| pokoj | 19,3 | 1 poštovní schránka |
| | | |
| | | |
| celkem | 83,4 | |
| sklep | | |
| | | |

Součástí jednotky je její veškerá vnitřní instalace (potrubní rozvody vody, kanalizace, topení včetně radiátorů, elektroinstalace silno i slaboproudá), kromě stoupacích vedení, včetně uzavíracích ventilů. K vlastnictví jednotky patří podlahová krytina, obklady stěn, vnitřní omítky, nenosné příčky, vnitřní dveře a okna nacházející se uvnitř jednotky, jakož i vstupní dveře a právo výhradního užívání sklepní kóje.

Velikost spoluvlastnického podílu na společných částech budovy a pozemku:

834/17982

35. Jednotka číslo: 493/114 je byt, s příslušenstvím a obsahuje:

| místnost | plocha/m ² | vybavení |
|---------------|-----------------------|---------------------|
| wc | 0,9 | 1 vana |
| předsíň | 7,3 | 1 WC |
| kuchyň | 15,5 | 1 umyvadlo |
| koupelna | 3,2 | 2 míchací baterie |
| pokoj | 23,9 | topná tělesa |
| | | 1 bojler |
| | | 1 poštovní schránka |
| | | |
| | | |
| | | |
| | | |
| celkem | 50,8 | |
| sklep | | |
| | | |

Součástí jednotky je její veškerá vnitřní instalace (potrubní rozvody vody, kanalizace, topení včetně radiátorů, elektroinstalace silno i slaboproudá), kromě stoupacích vedení, včetně uzavíracích ventilů. K vlastnictví jednotky patří podlahová krytina, obklady stěn, vnitřní omítky, nenosné příčky, vnitřní dveře a okna nacházející se uvnitř jednotky, jakož i vstupní dveře a právo výhradního užívání sklepní kóje.

Velikost spoluvlastnického podílu na společných částech budovy a pozemku:

508/17982

36. Jednotka číslo: 493/115 je byt, s příslušenstvím a obsahuje:

| místnost | plocha/m ² | vybavení |
|---------------|-----------------------|---------------------|
| pokoj | 15,3 | 1 vana |
| kuchyň | 15,9 | 1 WC |
| předsíň | 3,9 | 1 umyvadlo |
| koupelna | 3,2 | 2 míchací baterie |
| wc | 0,9 | topná tělesa |
| spíž | 0,5 | 1 karma |
| | | 1 poštovní schránka |
| | | |
| | | |
| | | |
| celkem | 39,7 | |
| sklep | | |
| | | |

Součástí jednotky je její veškerá vnitřní instalace (potrubní rozvody vody, kanalizace, topení včetně radiátorů, elektroinstalace silno i slaboproudá), kromě stoupacích vedení, včetně uzavíracích ventilů. K vlastnictví jednotky patří podlahová krytina, obklady stěn, vnitřní omítky, nenosné příčky, vnitřní dveře a okna nacházející se uvnitř jednotky, jakož i vstupní dveře a právo výhradního užívání sklepní kóje.

Velikost spoluvlastnického podílu na společných částech budovy a pozemku:

397/17982

37. Jednotka číslo: 493/116 je byt, s příslušenstvím a obsahuje:

| místnost | plocha/m ² | vybavení |
|---------------|-----------------------|---------------------|
| pokoj | 24,2 | 1 vana |
| předsíň | 6,0 | 1 WC |
| wc | 1,0 | 1 umyvadlo |
| spíž | 1,0 | 2 míchací baterie |
| | | topná tělesa |
| | | 1 poštovní schránka |
| | | |
| | | |
| | | |
| | | |
| celkem | 32,2 | |
| sklep | | |
| | | |

Součástí jednotky je její veškerá vnitřní instalace (potrubní rozvody vody, kanalizace, topení včetně radiátorů, elektroinstalace silno i slaboproudá), kromě stoupacích vedení, včetně uzavíracích ventilů. K vlastnictví jednotky patří podlahová krytina, obklady stěn, vnitřní omítky, nenosné příčky, vnitřní dveře a okna nacházející se uvnitř jednotky, jakož i vstupní dveře a právo výhradního užívání sklepní kóje.

Velikost spoluvlastnického podílu na společných částech budovy a pozemku:

322/17982

38. Jednotka číslo: 493/117 je byt, s příslušenstvím a obsahuje:

| místnost | plocha/m ² | vybavení |
|---------------|-----------------------|---------------------|
| wc | 0,9 | 1 sprcha |
| předsíň | 8,9 | 1 WC |
| kuchyň | 19,9 | 1 umyvadlo |
| pokoj | 19,6 | 2 míchací baterie |
| koupelna | 0,9 | topná tělesa |
| | | 1 karma |
| | | 1 poštovní schránka |
| | | |
| | | |
| | | |
| celkem | 50,2 | |
| sklep | | |
| sklep | | |

Součástí jednotky je její veškerá vnitřní instalace (potrubní rozvody vody, kanalizace, topení včetně radiátorů, elektroinstalace silno i slaboproudá), kromě stoupacích vedení, včetně uzavíracích ventilů. K vlastnictví jednotky patří podlahová krytina, obklady stěn, vnitřní omítky, nenosné příčky, vnitřní dveře a okna nacházející se uvnitř jednotky, jakož i vstupní dveře a právo výhradního užívání sklepní kóje.

Velikost spoluvlastnického podílu na společných částech budovy a pozemku:

502/17982

39. Jednotka číslo: 493/118 je byt, s příslušenstvím a obsahuje:

| místnost | plocha/m ² | vybavení |
|---------------|-----------------------|---------------------|
| pokoj | 22,5 | 1 vana |
| kuchyň | 15,4 | 1 WC |
| předsíň | 7,6 | 1 umyvadlo |
| koupelna | 3,2 | 2 míchací baterie |
| wc | 0,9 | topná tělesa |
| | | 1 poštovní schránka |
| | | |
| | | |
| | | |
| | | |
| celkem | 49,6 | |
| sklep | | |
| | | |

Součástí jednotky je její veškerá vnitřní instalace (potrubní rozvody vody, kanalizace, topení včetně radiátorů, elektroinstalace silno i slaboproudá), kromě stoupacích vedení, včetně uzavíracích ventilů. K vlastnictví jednotky patří podlahová krytina, obklady stěn, vnitřní omítky, nenosné příčky, vnitřní dveře a okna nacházející se uvnitř jednotky, jakož i vstupní dveře a právo výhradního užívání sklepní kóje.

Velikost spoluvlastnického podílu na společných částech budovy a pozemku:

496/17982

40. Jednotka číslo: 493/119 je byt, s příslušenstvím a obsahuje:

| místnost | plocha/m ² | vybavení |
|---------------|-----------------------|---------------------|
| pokoj | 15,7 | 1 vana |
| kuchyň | 15,9 | 1 WC |
| předsíň | 3,9 | 1 umyvadlo |
| koupelna | 3,2 | 2 míchací baterie |
| wc | 0,9 | topná tělesa |
| komora | 2,9 | 1 poštovní schránka |
| | | |
| | | |
| | | |
| | | |
| celkem | 42,5 | |
| | | |
| | | |

Součástí jednotky je její veškerá vnitřní instalace (potrubní rozvody vody, kanalizace, topení včetně radiátorů, elektroinstalace silno i slaboproudá), kromě stoupacích vedení, včetně uzavíracích ventilů. K vlastnictví jednotky patří podlahová krytina, obklady stěn, vnitřní omítky, nenosné příčky, vnitřní dveře a okna nacházející se uvnitř jednotky, jakož i vstupní dveře.

Velikost spoluvlastnického podílu na společných částech budovy a pozemku:

425/17982

Čl. III. Určení společných částí budovy

Společnými částmi budovy jsou zejména:

- základy včetně izolací, obvodové a nosné zdivo, hlavní stěny, průčelí
- střecha včetně příslušných klempířských prvků (okapy, žlaby, oplechování, bleskosvody)
- hlavní vodorovné a svislé nosné a nenosné konstrukce
- rozvody vody (až po hlavní uzávěry pro byty) včetně vodovodní přípojky
- rozvody kanalizace včetně kanalizační přípojky
- rozvody plynu (až po hlavní uzávěry pro byty) včetně plynové přípojky
- rozvody elektřiny, včetně hlavní pojistkové skříně, domovní elektroinstalace ve společných částech
- vstupní prostory, vchody do domu, schodiště, chodby
- okna bytů a nebytových prostor, okna a dveře ve společných částech
- slaboproudé rozvody (zvonky)
- prostory a místnosti ve společných částech budovy (sklepní prostory-mimo sklepy které jsou příslušenství jednotek, prádelny apod.)
- hlavní uzávěr vody, hlavní uzávěr plynu
- rozvody telekomunikací, radiokomunikací
- společné prostory ve výhradním užívání vlastníka jednotky (sklepní kóje, balkóny, terasy, lodžie apod.)
- drobné stavby na pozemku
- schodiště, okna a dveře přímo přístupné ze společných částí, kromě vstupních dveří do jednotek
- domovní chodby

Všechny tyto společné části budovy mají, z titulu svého spoluvlastnického práva, spoluvlastníci právo užívat a povinnost podílet se na jejich opravách a údržbě.

V uvedené budově č. popisné 493, která je postavena na parcele č. 811, k.ú. Košíře, obec Praha, se nevymezují společné části budovy určené jen vlastníkům některých jednotek.

Čl. IV. Úprava práv k pozemku

Pozemek v katastrálním území Košíře, obec Praha, parc. číslo 811, na kterém je vystavěna budova č. popisné 493, ve které se vyčleňují bytové jednotky podle zák. č. 72/1994 Sb., je vlastnictvím vlastníků jednotlivých bytových jednotek a nebytových prostorů podle výše uvedených spoluvlastnických podílů t.j. Městské části Praha 5 se sídlem: náměstí 14. října 1381/4, Praha, Smíchov, 150 22, IČ 063631, DIČ: CZ00063631.

Čl. V. Práva a závazky budovy

Na vlastníky jednotek přejdou zápisem vkladu vlastnického práva k jednotkám do katastru nemovitostí všechna práva a závazky týkající se budovy, jejich společných částí a pozemku, a to v rozsahu odpovídajícím jejich spoluvlastnickým podílům ke společným částem budovy, příslušejícím ke každé jednotce. Vlastník každé jednotky je oprávněn užívat společné části budovy a nezastavěnou část pozemku tak, aby tím nebránil v užívání vlastníků ostatních jednotek. Z právních úkonů týkajících se společné věci jsou vlastníci jednotek oprávněni a povinni v poměru odpovídajícím velikosti jejich spoluvlastnických podílů.

Na vlastníky jednotek přecházejí práva a povinnosti vyplývající ze smluv týkajících se budovy a jejich společných částí, zejména ze:

- a) smluv a přihlášek týkajících se dodávek médií a služeb pro budovu a její vlastníky,
- b) smlouvy o obstarání správy nemovitostí a výkonu dalších práv a povinností.
 - zajištění správy nemovitosti na základě mandátní smlouvy uzavřené se společností CENTRA a.s., se sídlem Praha 5, Plzeňská 5b/3185, IČ: 18628966
- c) vyplývajících ze zápisů v části C listu vlastnictví č. 954, vedeným Katastrálním úřadem pro Hlavní město Prahu – katastrální pracoviště Praha, pro katastrální území Košíře.

Vlastník budovy a pozemků dále prohlašuje, že kromě práv a závazků citovaných v tomto prohlášení, nevznou na budově a pozemku zastavěném a věcně příslušném k budově žádná jiná zástavní práva, věcná břemena ani jiná právní omezení.

Čl. VI. Pravidla pro hospodaření domu

Vlastníci jednotek jsou povinni přispívat na náklady spojené se správou a provozem domu. Náklady na správu, provoz, opravy a údržbu nesou poměrně podle velikosti spoluvlastnického podílu. Evidenci nákladů i zdrojů jejich krytí eviduje za spravovaný dům jeho správce.

Správce sestavuje pro každý kalendářní rok rozpočet domu, který zahrnuje přehled plánovaných nákladů a zdrojů jejich krytí. Rozpočet projednává se společenstvím vlastníků a v závislosti na něm určí výši zálohy každého vlastníka jednotky.

Podrobnosti pravidel hospodaření domu budou uvedeny ve smlouvě se správcem (zejména pokud jde o způsob rozvrhování jednotlivých druhů nákladů na jednotky, pořadí úhrad závazků domu, termíny úhrad záloh na služby spojené s užíváním jednotky, další inkasní data, reklamace, sankce atd.).

Správcem je určena společnost: CENTRA a.s., Anděl City, Plzeňská 5b, 150 00 Praha 5.

Čl. VII. Pravidla pro správu společných částí domu

Správu, provoz a opravy společných částí domu zajišťuje správce. Správce je při výkonu své činnosti povinen postupovat s náležitou péčí a řídit se přitom zákonem č. 72/1994 Sb. v platném znění, občanským zákoníkem, tímto prohlášením, usnesením shromáždění vlastníků jednotek a příkazní smlouvou.

Vztahy mezi společenstvím vlastníků jednotek a správcem domu a práva a povinnosti správce domu budou upraveny příkazní smlouvou uzavřenou ve smyslu § 724 a násl. Občanského zákoníku.

Čl. VIII. Povinnosti správce

Správce se stará o řádné výdaje na úklid a osvětlení domu a všeobecně o výdaje spojené s chodem společného majetku a s řádnou údržbou společných prostor domu.

Za tímto účelem sestavuje předběžné náklady, které bude nutné během roku vydat a návrh na jejich rozdělení mezi jednotlivé vlastníky jednotek na základě kritérií stanovených tímto prohlášením.

Tento návrh je předložen ke schválení shromáždění a do 20 dnů od jeho schválení je každý vlastník jednotky povinen složit příspěvek určený k založení společného fondu na náklady spojené s řádným chodem podle stanovených dispozic.

Stejně tak musí správce zpracovat a předložit shromáždění ke schválení návrh na rozdělení předběžných nákladů na mimořádné práce schválené shromážděním mezi jednotlivé vlastníky jednotek nebo návrh na rozdělení částky nezbytné na doplnění společného fondu v důsledku usnesení přijatých během chodu nebo na rozdělení okamžitých povinných výdajů. Částka příspěvku, kterou je každý vlastník jednotky dlužen, musí být splacena v termínu, o němž je pojednáno výše.

Správce se jinak stará o:

provádění usnesení shromáždění, o jejich sdělení vlastníkům jednotek, kteří na shromáždění chyběli, jakož i o zajištění dodržování těchto usnesení,

vybírání příspěvků, výnosů, odškodnění za pojištění a o platbu výdajů v termínu splatnosti. Vybrané sumy musí být uloženy na běžný bankovní účet vedený na společenství,

usmíření případných neshod mezi vlastníky jednotek v případě, že to bude možné,

akty, jejichž cílem je zachování práv týkajících se společného majetku, včetně oznámení nových prací nebo pocítovaných škod bez váhání shromáždění,

Správce nemůže objednávat mimořádné opravy, pokud se nejedná o opravy bezodkladné a nevyhnutelné a nemá souhlas shromáždění s tím, že musí co nejrychleji shromáždění svolat a informovat je o tom.

Čl. IX. Závěrečná ustanovení

Vzájemné vztahy vlastníků jednotek, jejich práva a povinnosti, se řídí zejména přísl. ustanovením z.č. 72/1994 Sb. (o vlastnictví bytů) v platném znění, občanského zákoníku a dalších obecně právních předpisů, tímto prohlášením a usnesením společenství vlastníků jednotek v budově.

V Praze dne2012

07 -02- 2012

MUDr. Radek Klíma
Starosta MČ Praha 5

v z. Ing. Miroslav Zelený
1. zástupce starosty

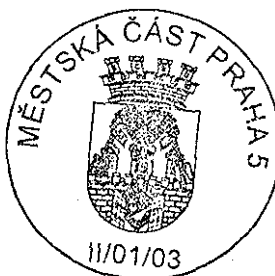

Katastrální úřad pro hlavní město Prahu
Katastrální pracoviště Praha

Vklad práva povolen rozhodnutím
sp. zn.V 2593/20 12-101

Vklad práva zapsán v katastru
nemovitostí dne: 27. 3. 2012

Právní účinky vkladu vznikly ke dni 29. 8. 2012



JUDr. Libuše Kasalová
úředně oprávněná osoba

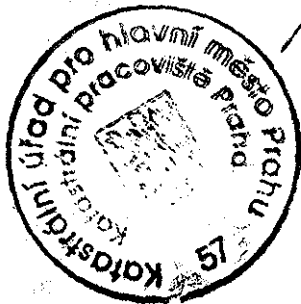

1PP

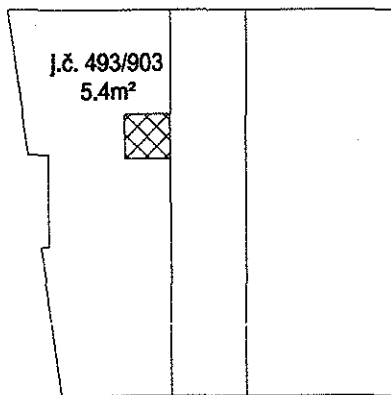

1NP

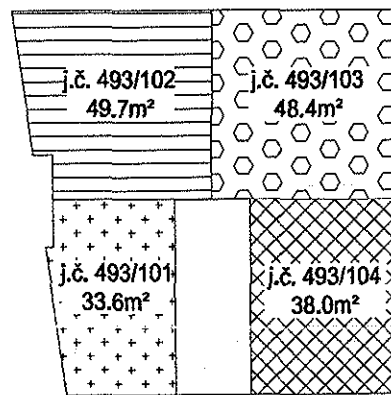

2NP

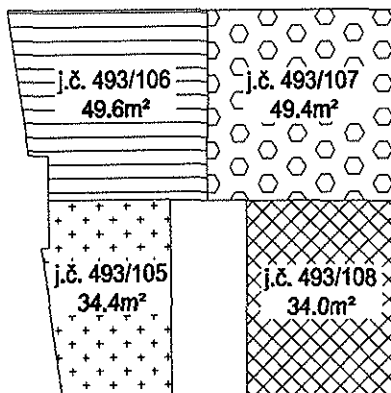

3NP

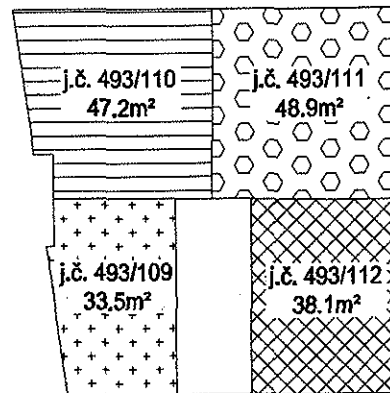

4NP

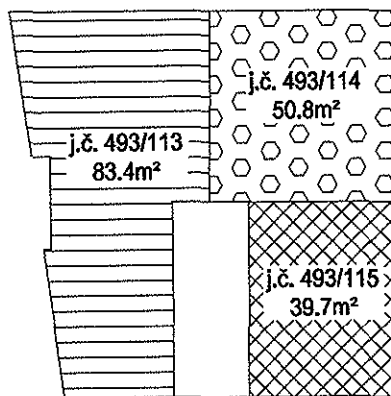

5NP

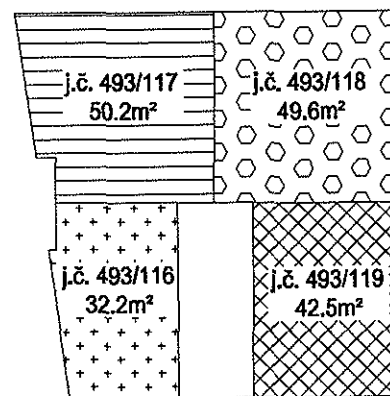

6NP

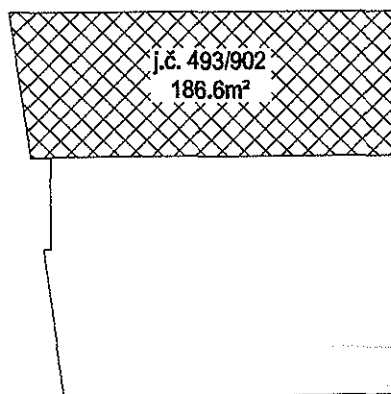

Vrchlického 493/41
schéma podlaží

1PP

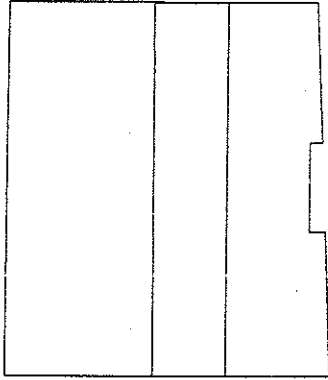

1NP

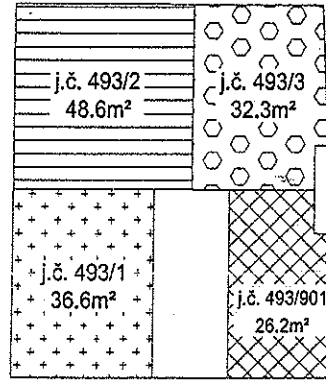

2NP

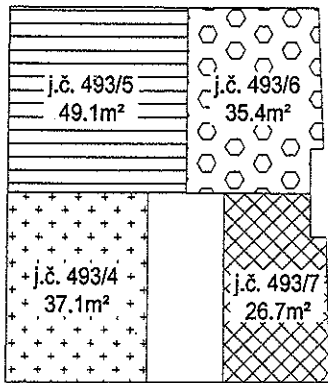

3NP

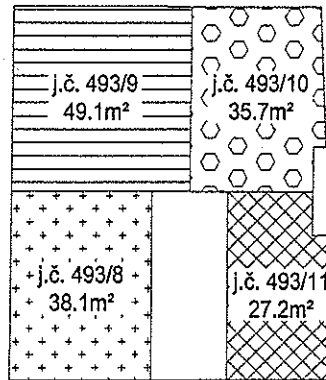

4NP

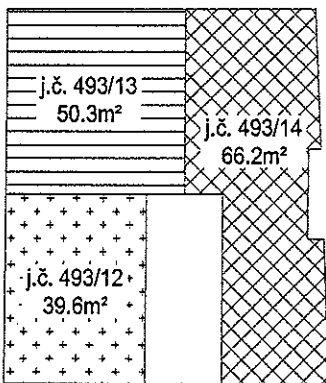

5NP

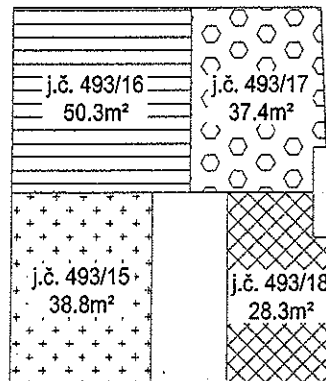

6NP

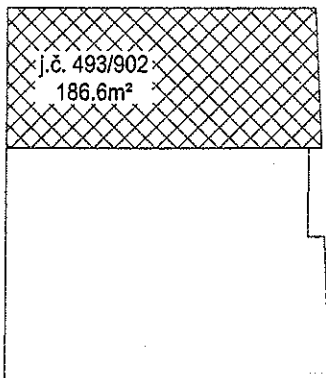

Vrchlického 493/43
schéma podlaží

VÝSTUP VZNIKLÝ PŘEVEDENÍM PÍSEMNOTI V LISTINNÉ PODOBĚ DO ELEKTRONICKÉ
PODOBY

Identifikace: 250716688011

Výstup doslovně souhlasí s listinou uloženou ve sbírce listin katastru

Vyhotoveno dne: 18.10.2024

Vyhotovil: Český úřad zeměměřický a katastrální - SCD

Vyhotoveno bezúplatně dálkovým přístupem pro účel: Správa majetku, č.j.: CJ-241018073138
pro Městská část Praha 5

UPOZORNĚNÍ

na povinnost zákonného nakládání s osobními údaji získanými z katastru nemovitostí

Katastr nemovitostí je v souladu s § 1 odst. 1) zák. č. 256/2013 Sb., o katastru nemovitostí (katastrální zákon) **veřejný seznam**, obsahující soubor údajů o nemovitých věcech, zahrnující jejich soupis, popis, jejich geometrické a polohové určení a zápis práv k těmto nemovitostem. Veřejnost katastru je v souvislostech naší právní úpravy základním předpokladem pro zajištění právní jistoty při nabývání nemovitostí a věcných práv k nim.

Na ochranu osobních údajů, poskytnutých jako součást údajů katastru, se v plném rozsahu vztahuje Obecné nařízení Evropského parlamentu a Rady (EU) 2016/679, o ochraně fyzických osob v souvislosti se zpracováním osobních údajů a o volném pohybu těchto údajů a o zrušení směrnice 95/46/ES (obecné nařízení o ochraně osobních údajů nebo GDPR).

Skutečnost, že některé osobní údaje soukromých osob jsou veřejně dostupnými údaji ve veřejném seznamu, v žádném případě neznamena, že tyto údaje mohou být dále šířeny, zveřejňovány nebo jinak zpracovávány v rozporu s katastrálním zákonem nebo obecným nařízením o ochraně osobních údajů.

Údaje katastru lze užít pouze k účelům uvedeným v § 1 odst. 2 katastrálního zákona, a to

- a) k ochraně práv k nemovitostem, pro účely daní, poplatků a jiných obdobných peněžitých plnění, k ochraně životního prostředí, k ochraně nerostného bohatství, k ochraně zájmů státní památkové péče, pro rozvoj území, k oceňování nemovitostí, pro účely vědecké, hospodářské a statistické;
- b) pro tvorbu dalších informačních systémů sloužících k účelům uvedeným v písmenu a).

Osobní údaje získané z katastru lze zpracovávat pouze při splnění podmínek obecného nařízení o ochraně osobních údajů.

Zpracování osobních údajů je zákonné, pouze pokud je splněna nejméně jedna z níže uvedených podmínek a pouze v odpovídajícím rozsahu:

- a) subjekt údajů udělil souhlas se zpracováním svých osobních údajů pro jeden či více konkrétních účelů;
- b) zpracování je nezbytné pro splnění smlouvy, jejíž smluvní stranou je subjekt údajů, nebo pro provedení opatření přijatých před uzavřením smlouvy na žádost tohoto subjektu údajů;
- c) zpracování je nezbytné pro splnění právní povinnosti, která se na správce vztahuje;
- d) zpracování je nezbytné pro ochranu životně důležitých zájmů subjektu údajů nebo jiné fyzické osoby;
- e) zpracování je nezbytné pro splnění úkolu prováděného ve veřejném zájmu nebo při výkonu veřejné moci, kterým je pověřen správce;
- f) zpracování je nezbytné pro účely oprávněných zájmů příslušného správce či třetí strany, kromě případů, kdy před těmito zájmy mají přednost zájmy nebo základní práva a svobody subjektu údajů vyžadující ochranu osobních údajů, zejména pokud je subjektem údajů dítě.

Zpracováním osobních údajů se ve smyslu čl. 4 GDPR rozumí jakákoliv operace nebo soubor operací s osobními údaji nebo soubory osobních údajů, který je prováděn pomocí či bez pomoci automatizovaných postupů, jako je shromáždění, zaznamenání, uspořádání, strukturování, uložení, přizpůsobení nebo pozměnění, vyhledání, nahlédnutí, použití, zpřístupnění přenosem, šíření nebo jakékoliv jiné zpřístupnění, seřazení či zkombinování, omezení, výmaz nebo zničení.

Při zpracování osobních údajů je nezbytné dodržet rovněž zásady uvedené v článku 5 obecného nařízení o ochraně osobních údajů, se zvláštním důrazem na zásadu zákonnosti, korektnosti a účelového omezení. Práve na získání vybraných osobních údajů, které jsou součástí údajů katastru, nesmějí být dotčena práva a svobody jiných osob.

Prokázané protiprávní nakládání s osobními údaji získanými z katastru může být sankcionováno ve smyslu § 57 katastrálního zákona, resp. čl. 83 obecného nařízení pro ochranu osobních údajů.